

*i*Rest™

SL-A51 Массажное кресло

*i*Rest™

СОХРАНИТЕ ДАННУЮ ИНСТРУКЦИЮ

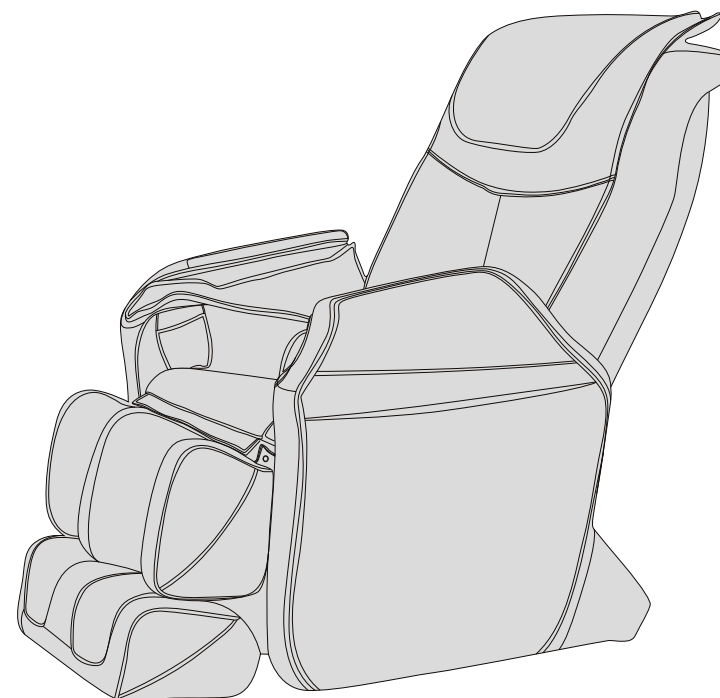

*i*Rest™

Официальное представительство в России и СНГ
компания "ВЕСТЕРНЛАЙН"
тел.: +7 842 354 56 36
e-mail: irest@bk.ru

ИНСТРУКЦИЯ - ГАРАНТИЙНЫЙ СЕРТИФИКАТ

www.ru-irest.ru e-mail: irest@bk.ru

Прежде всего, благодарим Вас за покупку данного продукта. Пожалуйста, внимательно ознакомьтесь с данной инструкцией перед началом использования устройства и четко следуйте её указаниям. Обратите особое внимание на меры предосторожности и сохраните данную инструкцию для будущего использования.

Примечание: Наша компания оставляет за собой право менять дизайн и описание данного товара без предварительного уведомления. Цвет товара, указанный в инструкции, может отличаться от цвета продукта, который вы приобрели.

СОДЕРЖАНИЕ

Меры предосторожности	02
Наименования и функции различных компонентов устройства	04
Назначение прибора и эффективность его работы	05
Способ применения	06
Технические параметры	13

1. Важные меры безопасности

- Не разрешайте детям прикасаться к подвижным частям данного устройства.
- Используйте заземленный источник питания, совместимый с этим устройством.
- Вынимайте штепсель из электророзетки после использования или перед чисткой устройства, дабы избежать его порчи или повреждения.
- Пожалуйста, используйте данное изделие в соответствии с этой инструкцией.
- Не используйте аксессуары, которые не рекомендуются производителем.
- Не используйте этот продукт на открытом воздухе.
- Пожалуйста, прочитайте эту инструкцию внимательно, перед началом использования устройства.
- Любое использование аппарата, в несоответствии с правилами инструкции по эксплуатации - запрещено.
- Рекомендуется использовать устройство не более 15 минут за один сеанс.
- Не используйте устройство, если повреждено его кожаное покрытие или корпус.
- Не используйте устройство, если отверстия для охлаждения радиатора перекрыты.
- Не помещайте ничего внутрь продукта.
- Не засыпайте, во время использования этого устройства.
- Не используйте устройство, если вы чувствуете себя плохо или пьяны.
- Не используйте устройство, если вы принимали пищу менее одного часа назад.
- Не устанавливайте массажные функции в слишком сильный режим работы, дабы избежать получения травм.



2. Требования к окружающей среде для использования продукта.

- Не используйте аппарат в помещениях с высокой температурой и влажностью воздуха, таких как ванная комната.
- Не используйте устройство сразу же после резкой смены температуры окружающей среды.
- Не используйте устройство в пыльных помещениях.
- Не используйте устройство в помещениях с небольшим свободным пространством и плохой вентиляцией.

3. Люди, которым запрещено использование данного устройства.

- Людям, страдающим остеопорозом запрещено использовать этот продукт.
- Людям, которые страдают от сердечных заболеваний или имеющие имплантанты электронного медицинского оборудования, таких как кардиостимулятор, запрещено использовать это устройство.
- Людям с повышенной температурой тела запрещено использовать данное устройство.
- Беременным женщинам, а так же женщинам в период менструации, не рекомендуется использовать этот прибор.
- Людям, которые недавно получили травмы или раны, не следует использовать этот прибор.
- Детям, не достигшим 14-ти лет или людям страдающим психическими расстройствами, запрещено использовать этот прибор без присмотра.
- Данный прибор не должен использоваться людьми, которым был назначен постельный режим или людям, которые чувствуют себя плохо.
- Запрещается использовать аппарат, если у Вас мокрое или влажное тело. Например, сразу после приема душа или ванны.

4. Безопасность.

- Перед применением товара необходимо проконсультироваться с врачом.
- Перед использованием, убедитесь, что ваша электросеть подходит для использования устройства.
- Не соединяйте штепсель с электророзеткой мокрыми руками.
- Не допускайте попадания воды внутрь устройства, во избежание поражения электрическим током или выхода из строя самого аппарата.
- Не допускайте повреждения проводов и не изменяйте схему питания аппарата.

Уважаемый покупатель!

Компания "iRest" благодарит Вас за лучший выбор.

Производитель массажных кресел китайская компания "iRest" имеет Сертификат Соответствия, все кресла "iRest" одобрены для использования Министерством здравоохранения Китая.

Компания "iRest" гарантирует высокое качество и безупречное функционирование приобретенного Вами изделия при соблюдении правил его эксплуатации.

Срок гарантии _____ со дня покупки. Данным Гарантийным Сертификатом компания "iRest" берет на себя обязательства по бесплатному устранению всех неисправностей, возникших по вине завода-производителя, при соблюдении правил эксплуатации, изложенных в инструкции по эксплуатации.

Условия гарантии:

1. Настоящая гарантия имеет силу при соблюдении следующих условий:
 - * правильное и четкое заполнение Гарантийного Сертификата;
 - * наличие чека (приходного кассового ордера), содержащего дату покупки.
2. Компания «iRest» оставляет за собой право в отказе от гарантийного обслуживания в случае непредставления вышеуказанных документов или информация в них будет неполной, неразборчивой, противоречивой, что вызовет сомнения или затруднения в установлении факта и даты приобретения изделия.
3. Гарантия включает в себя выполнение ремонтных работ и замену неисправных частей.
4. Гарантия не включает в себя периодическое обслуживание.
5. Компания «iRest» не отвечает за недостатки Товара в следующих случаях:
 - а) Использования Товара, предназначенного для личных (бытовых, семейных) нужд, для осуществления предпринимательской деятельности, а также в иных целях, не соответствующих назначению Товара;
 - б) Нарушения правил и условий эксплуатации, установки Товара, указанных в инструкции по эксплуатации;
 - в) Если на Товаре повреждены пломбы, имеются следы вскрытия, нарушения целостности Товара или следы попыток ремонта Товара при отсутствии подтверждения предварительного извещения Потребителя об обнаружении недостатков качества Товара;
 - г) Если недостатки качества вызваны внесенными в конструкцию или схему товара изменениями, которые не предусмотрены изготовителем;
 - д) Если недостаток Товара стал следствием действия непреодолимой силы, несчастного случая, умышленных или неосторожных действий (бездействия) Потребителя или третьих лиц;
 - е) Возникновения недостатков вследствие воздействия на Товар, а равно проникновения внутрь веществ, материалов, жидкостей, насекомых;
 - ж) Подключения Товара к сети или источнику электрического питания, параметры электрической энергии которых не соответствуют действующим в Российской Федерации техническим регламентам, а равно в случае возникновения недостатков по причине временного отклонения параметров электрической энергии от требований вышеуказанных регламентов (перепад напряжения и т.п.)
6. Настоящая гарантия не ущемляет законных прав потребителя, предоставленных Вам действующим законодательством Российской Федерации.
7. В случае наличия исправления, гарантийный талон считается не действительным.





Гарантийный Сертификат

Наименование изделия:

Страна происхождения: КИТАЙ

Серийный номер:

Дата покупки: « .. » .. 20 .. г.

Подпись продавца:

ГАРАНТИЙНАЯ МАСТЕРСКАЯ

Обращайтесь к официальному представителю
компании «iRest» в вашем регионе.

СВЕДЕНИЯ О ПОКУПАТЕЛЕ

Ф. И. О. :

Адрес:

ТЕЛЕФОН:

Подтверждаю получение исправного изделия в рабочем состоянии.

Претензий по внешнему виду изделия не имею, с условиями гарантии
ознакомлен.

Подпись покупателя:

Место продажи:

Место для печати:

www.ru-irest.ru

МЕРЫ ПРЕДОСТОРОЖНОСТИ

- Не используйте для чистки переключателей и штепселя мокрые тряпки.
- Если внезапно самостоятельно началась подача электропитания на устройство, немедленно отойдите от него, во избежание травм и поражения электрическим током.
- Прекратите использовать устройство, если оно начало работать ненормально, свяжитесь с менеджером по тех. обслуживанию для получения дальнейших инструкций.
- Прекратите использовать устройство, если Вы почувствовали себя плохо, обратитесь к врачу.
- Данный прибор не предназначен для использования лицами (включая детей) с пониженными физическими, тактильными или умственными способностями, или людьми не ознакомленными с инструкцией по эксплуатации.
- Присматривая за детьми, во время использования ими прибора, убедитесь в том, что они с ним не играют.
- Если шнур питания поврежден, то во избежание несчастных случаев, он должен быть заменен производителем, техником сервисного обслуживания или аналогичным квалифицированным персоналом.

5. Техническое обслуживание и уход за устройством.

- Данное устройство должно обслуживаться только квалифицированным персоналом, не разбирайте его самостоятельно.
- Не забывайте отключать устройство от сети после его использования.
- Не используйте устройство, если повреждена или неисправна электророзетка.
- Если Вы долгое время не будете использовать данный аппарат - подготовьте его к длительному хранению. Сверните кабели и разместите аппарат в сухом и чистом помещении.
- Не размещайте устройство вблизи открытых источников огня или обогревателей. Берегите его от попадания прямо солнечных лучей.
- Если шнур питания поврежден, то во избежание несчастных случаев, он должен быть заменен производителем, техником сервисного обслуживания или аналогичным квалифицированным персоналом.
- Производите чистку поверхностей устройства сухой тканью. Не используйте растворитель, бензин или спирт.
- Механические части данного устройства спроектированы и изготовлены таким образом, что Вам не нужно так или иначе принимать участие в их обслуживании.
- Старайтесь избегать резких ударов о углы устройства.
- Не толкайте и не двигайте аппарат по неровной поверхности. Для перемещения, приподнимайте устройство с фронтальной стороны, а затем передвигайте.
- Используйте устройство с перерывами. Не используйте его непрерывно в течении долгого времени.

6. Решение типичных проблем при использовании устройства.

- Если Вы слышите шум работы двигателя во время использования устройства - это нормально.
- Если устройство не включается, проверьте надежность соединения штепселя и электророзетки, а так же, переведен ли тумблер включения аппарата в положение "включено".
- Устройство будет автоматически выключаться, если допустимое время работы аппарата будет использовано полностью. Это сделано в целях защиты устройства от перегрева. Повторное включение устройства будет возможно спустя 30 минут.

Модель: SL-A51
 Наименование: Массажное кресло
 Номинальное напряжение: 110-120В - 60Гц
 220-240В - 50/60Гц
 Потребляемая мощность: 120В
 Длительность использования: 15 минут
 Уровень безопасности: Класс I

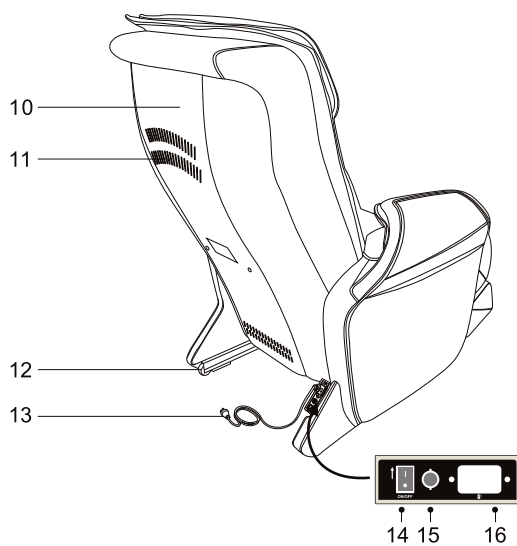
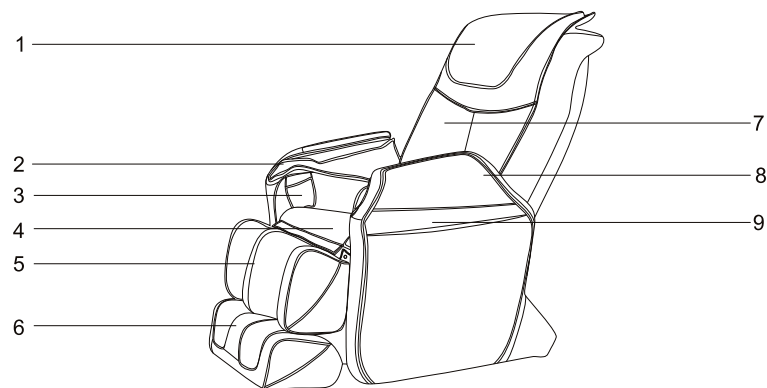

- 1) Подголовник
- 2) Воздушные подушки для рук
- 3) Ручное управление подушками
- 4) Подушка сиденья
- 5) Отделение для икр
- 6) Отделение для стоп
- 7) Подушка спинки
- 8) Подлокотник
- 9) Декоративная панель
- 10) Задняя крышка
- 11) Воздухоприемное отверстие
- 12) Подвижные ролики
- 13) Сетевой кабель и штепсель
- 14) Переключатель
- 15) Блок предохранителей
- 16) Разъем для соединения кабеля питания с сетевым штепселем.

7. Защита пола от царапин.

Установка кресла на деревянный пол на продолжительное время, может привести к повреждению материала покрытия пола. Во избежании таких повреждений, подкладывайте под кресло ковер или подставку.

Внимание: Не перемещайте кресло на колесах по деревянному полу. Перемещайте его только поднимая над полом. Не поднимайте кресло в одиночку.

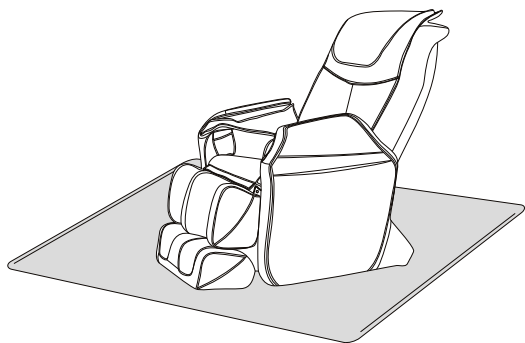
**8. Как передвигать кресло**

Перед тем, как начать перемещать кресло, убедитесь в том, что Вам не мешают это сделать провода или иные предметы. Возьмите кресло за спинку и аккуратно наклоните на себя, найдите его центр тяжести, затем переместите кресло движением вперед или назад в нужное место.

**Функции**

- Данное кресло оснащено механическими руками, которые при движении вверх-вниз воспроизводят массаж с помощью четырех роликов.
- Кресло автоматически определяет позицию и подстраивается под массажные точки верхней части вашего тела и ваших плеч.
- В функционале кресла доступны 5 режимов массажа: шиацу, разминание, похлопывание, постукивание и синхронное разминание с похлопыванием.
- Кресло можно запрограммировать на выполнение трех различных типов массажа: легкий; слот памяти А; слот памяти В. А так же, можно занести в память устройства режим массажа и угол наклона спинки кресла. Вы сможете воспроизвести их в следующий раз, когда вы включите аппарат.
- Кресло оснащено тремя режимами автоматического массажа верхней части тела (полный массаж, массаж плеч, массаж спины и поясницы)
- Доступен ручной выбор позиции и режима массажа для верхней части тела. Так же есть возможность выбора одной из трех позиций массажа: точечный массаж; местный массаж; массаж по всей площади верхней части тела. Вы можете выбрать одну из пяти скоростей для каждого режима массажа. При похлопывании, шиацу и постукивании, ширину между двумя массажными роликами можно регулировать в трех уровнях: широкий, средний и узкий. При местном и точечном массаже, ролики можно перемещать вверх и вниз, чтобы установить нужную точку массажа.
- В данном кресле есть возможность установки одного из трех режимов работы воздушно-компрессионного массажа: полный массаж тела, массаж нижней части тела, массаж рук, воздушно-компрессионный массаж ног осуществляется с помощью 25 подушек, имеется возможность изменения интенсивности давления.
- Есть возможность выбора функции массажа с растяжкой: растягивающий массаж голени, растягивающий массаж рук.
- Массаж голени можно настроить на плавное расширение и сужение.
- Есть возможность установки массажа голени на одиночный режим работы или на совместный режим работы со спинкой кресла.
- Для отключения массажа перейдите в сидячее положение и кресло автоматически остановит свою работу.
- Присутствует возможность установки времени сеанса массажа: 15, 20, 25 и 30 минут. С четырьмя степенями регулировки.

Полезные эффекты

- Снятие усталости
- Улучшение кровообращения
- Снятие мышечной усталости
- Снятие мышечного напряжения
- Снятие нервной усталости
- Облегчение мышечной боли

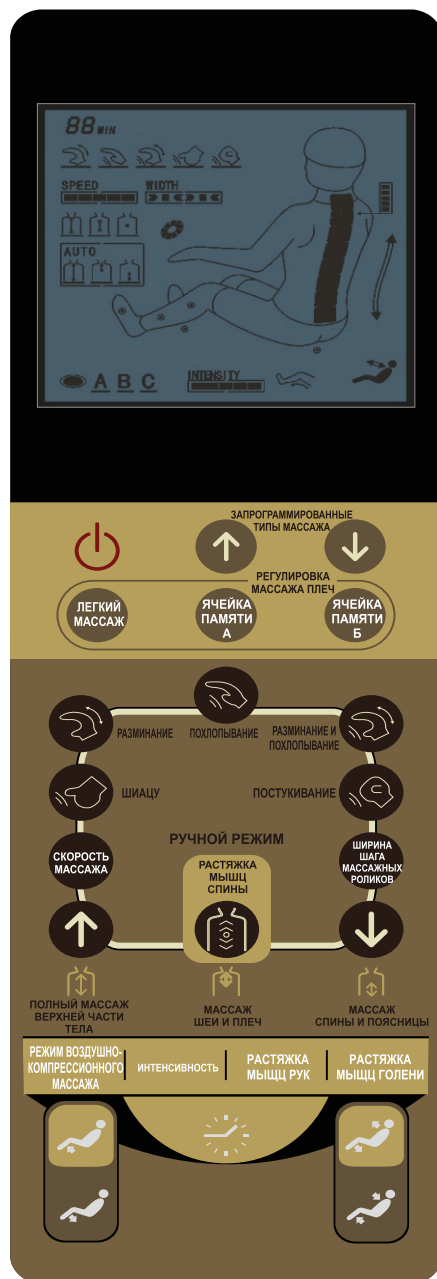

Примечание

1. Вставая с кресла не опирайтесь на подлокотники, как показано на 1-ом рисунке.
2. Не давите и не опирайтесь на тыльную сторону подлокотников при посадке в кресло, как показано на рисунке 2.

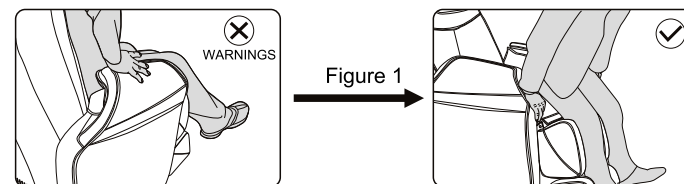

Figure 2

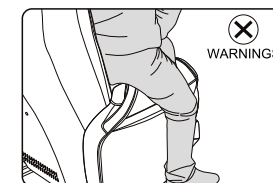
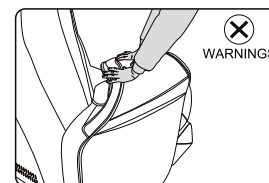
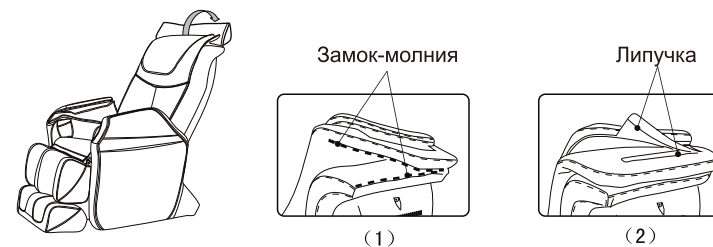

Figure 3

6. Снятие подголовника и подушки спинки.



- Используемый в конструкции кресла подголовник снижает интенсивность массажа плеч и шеи. Если Вы хотите увеличить интенсивность массажа, то можете снять подголовник. Он соединен со спинкой кресла замком-молнией и липучкой.



(1)

(2)

С. Иные доступные функции

Функция	Кнопка	Назначение	Индикация состояния
Установка времени		Доступно четыре установки длительности массажа: 15, 20, 25 и 30 минут.	

4. Отключение кресла и остановка массажа.

- Нажмите красную кнопку во время массажа и он прекратится, на дисплее будет отображено «EE». Вы можете нажать на кнопку ячейки памяти А или В и массаж возобновится, на дисплее будет отображено "E1" или "E2"
- Нажмите красную кнопку еще раз и кресло полностью отключится, а все подвижные части кресла вернутся в исходное положение автоматически.

Примечание

Если сеанс массажа завершился по истечении времени, то кресло не вернется в исходное положение автоматически.

- Отключите кресло от источника электропитания



5. Функция увеличения длины отделения для ног и регулировка его угла подъема.

- Отделение для ног имеет функцию увеличения длины, для нескольких пользователей с различной длиной ног. Отделение для ног, может как подниматься, так и опускаться под углом 90 градусов.

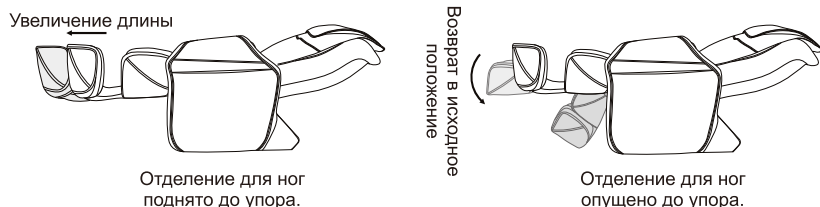



1. Включение питания устройства





2. Регулировка угла наклона спинки, опоры для ног, и упора для ступней

- Отрегулируйте положение массажного кресла в соответствии с вашим требованием (не регулируйте его в процессе массажа)
- Отрегулируйте высоту подъема





Кнопка	Назначение
	Кнопка подъема спинки: Нажмите эту кнопку, и спинка кресла медленно поднимется и остановится, когда Вы отпустите кнопку. Если Вы не отпустите кнопку, то кресло автоматически остановится, когда достигнет максимального угла и издаст звуковой сигнал.
	Кнопка опускания спинки: Нажмите эту кнопку и спинка медленно опустится и остановится, когда Вы отпустите кнопку. Если Вы не отпустите кнопку, то кресло автоматически остановится, когда достигнет максимального угла и издаст звуковой сигнал.

- Регулировка угла подъема отделения для ног.

	Кнопка подъема отделения для ног: Удерживайте эту кнопку, чтобы поднять отделение для ног. Отпустите кнопку, чтобы зафиксировать положение.
	Кнопка спуска отделения для ног: Удерживайте эту кнопку, чтобы опустить отделение для ног. Отпустите кнопку, чтобы зафиксировать положение.

3. Как начать массажный сеанс

1. Нажмите красную кнопку, чтобы начать массаж.
2. Произойдет автоматическое определение положения плеч и массажных точек, дождитесь сигнала об окончании автоопределения. Массажное кресло так же может автоматически отрегулировать положение кресла в пространстве. Во время автоматического определения положения плеч и массажных точек, Вы можете выбрать любой режим массажа, сохраненный в памяти кресла, или выбрать один из режимов автомассажа, а так же Вы можете остановить автоматическую регулировку положения кресла в пространстве.
3. Если положение массажных роликов и плеч не совпадают, то Вы можете отрегулировать их вручную. Ролики для плеч имеют пять позиций для регулировки их положения.

Нажмите эту кнопку для поднятия плечевых массажных роликов вверх		Регулировка плечевых роликов (Вверх)	
Нажмите эту кнопку для того, чтобы опустить плечевые массажные ролики.		Регулировка плечевых роликов (Вниз)	

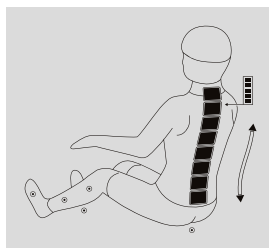

4. Нажав кнопку сброса памяти, Вы можете выбрать другой режим массажа.

А) Автоматический массаж верхней части тела.

Функция	Кнопка	Назначение	Индикация состояния
Функции автомассажа		Легкий массаж	Улучшает циркуляцию крови и расслабляет тело
		Ячейка памяти А	Устанавливает режим, сохраненный в данной ячейке памяти
		Ячейка памяти В	Устанавливает режим, сохраненный в данной ячейке памяти
Автомассаж		Полный массаж тела	Массаж верхней части тела движением роликов вверх и вниз
		Массаж шеи и плеч	Массаж шеи и плеч
		Массаж спины и поясницы	Массаж спины и поясницы

Б. Симуляция ручного массажа верхней и нижней частей тела.

- Симуляция ручного массажа верхней части тела

Функция	Кнопка	Назначение, индикация состояния	Настройка массажных роликов
Техника массажа		Разминание	Скорость, интенсивность
		Похлопывание	Скорость, интенсивность
		Разминание и похлопывание	Скорость, ширина интенсивность
		Шиатцу	Скорость, ширина интенсивность
		Постукивание	Скорость, ширина интенсивность

Функция	Кнопка	Назначение	Индикация состояния
Скорость		Пять уровней регулировки скорости	
Ширина шага ролика		Пять уровней регулировки ширины шага роликов	

Функция	Кнопка	Назначение	Индикация состояния
Растяжка спины		Растяжка всей спины	
		Местная растяжка	
		Точечная растяжка	
Регулировка точки массажа		Переместить массажные ролики вверх	
		Переместить массажные ролики вниз	

- Массаж нижней части тела в ручном режиме

Функция	Кнопка	Назначение	Индикация состояния
Режим воздушно-компрессионного массажа		Режим А, массаж рук, ягодиц, ног. Три уровня регулировки интенсивности.	
		Режим В, массаж ягодиц, ног. Три уровня регулировки интенсивности.	
		Режим С массаж рук. Три уровня регулировки интенсивности.	
Интенсивность		Три уровня регулировки интенсивности воздушно-компрессионного массажа	
Растяжка рук		В режиме воздушно-компрессионного массажа А и С, Вы можете включать и выключать массаж рук	
Растяжка голени		В режиме воздушно-компрессионного массажа А и В, Вы можете включать и выключать массаж голени	